

## Handdesinfektionsgerät HANDI-1

Edelstahl Werkstoff 1.4301

Das Handdesinfektionsgerät HANDI-1 wurde sowohl zur Verwendung in nahrungsmittelverarbeitenden Betrieben als auch für stark frequentierte öffentliche Publikumsbereiche entwickelt und gewährleistet eine sichere Desinfektion der Hände mittels zweier Düsen.

Nachdem die Hände von einem Sensor erkannt wurden, wird das Desinfektionsmittel versprüht. Der Kanister mit einem Fassungsvermögen von bis zu 5000 ml ist in dem abschließbaren Gehäuse untergebracht und somit vor unbefugtem Zugriff geschützt.

### Option

Standfuß

## Hand Disinfection Unit HANDI-1

Stainless steel AISI 304

The hand disinfection unit HANDI-1 has been developed especially for both the food processing industry and frequently visited public buildings, and guarantees a safe disinfection of the hands with the help of two nozzles.

After the hands have been detected by the sensor, the disinfectant is sprayed. The canister with a capacity of up to 5000 ml is sealed inside the casing and thereby protected against unintended use.

### Option

Pedestal for floor mounting

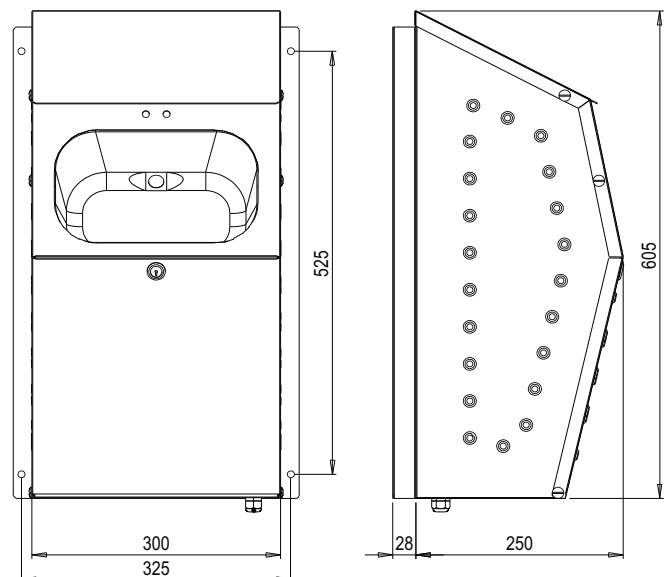

### Technische Daten HANDI-1

Abmessungen (B x T x H): 340 x 278 x 605  
 Kapazität: bis zu 5000 ml Gebinde  
 Elektroanschluss: 230 V/N/PE, 50/60 Hz

### Technical data HANDI-1

Dimensions (W x D x H): 340 x 278 x 605  
 Capacity: up to 5000 ml canisters  
 Electrical connection: 230 V/N/PE, 50/60 Hz